



**Diámetro
do pneu**
1.380-3.400 mm
55-133"

**Capacidad
de elevación**
5.000 kg
11.000 lbs

Ideal para:
Servicio de neumáticos
Minas y canteras a cielo abierto
Fabricantes y distribuidores de neumáticos
OEM / Talleres / Líneas de montaje

**Easy
Gripper**
3400-5T

**Mejorar
la seguridad**

**Ahorrar
tiempo**



Herramientas profesionales para la manipulación de neumáticos OTR/EM hasta 36.00R51

- Agarre único de 3 puntos
- Rotación precisa +/-25°.
- Inclinación de 35° o 90°, de horizontal a vertical
- Herramientas para la manipulación segura de anillos de neumáticos
- Sistema de cámaras integrado para una visión óptima
- Evita daños en neumáticos, llantas y equipamiento
- Personalización disponible



Expertos en equipos de manipulación de neumáticos



Easy Gripper

La gama de productos Easy Gripper gama de productos está diseñada para ayudar a los técnicos de neumáticos profesionales en multitud de condiciones y situaciones. La aplicación de la Easy Gripper hace que la manipulación de los neumáticos sea más rápida y segura, al tiempo que evita daños en neumáticos, llantas y equipos.

Capacidad

Con un rango de agarre de \varnothing 1.380 - 3.400 mm (55 - 133") y una capacidad de elevación de 5.000 kg (11.000 lbs) a una CoG de 650 mm (26"), la Easy Gripper 3400-5T manipula grandes neumáticos OTR/EM y conjuntos de ruedas de hasta 36.00R51 incluso como dobles interiores.



Mejorar la seguridad y la eficiencia

La exclusiva empuñadura de 3 puntos, la inclinación y rotación precisas, el sistema de cámara integrado y las herramientas de manipulación de anillos especialmente diseñadas mejoran la seguridad y la eficacia durante la manipulación de neumáticos y ruedas.

Logística optimizada de neumáticos

Apila neumáticos tanto horizontal como verticalmente en talleres y almacenes. Carga y descarga rápida y segura de remolques.



Móvil e in situ servicio de neumáticos

Montadas en carretillas elevadoras, cargadoras frontales o manipuladores telescópicos, todas las situaciones servicio de neumáticos en todos los entornos pueden ser manejadas en la industria minera y la construcción civil.

Líneas de montaje OEM

El Easy Gripper tiene el control total de los neumáticos y las ruedas durante todo el proceso, hasta que está firmemente montado en el vehículo. Se ha demostrado que reduce los daños internos hasta en un 90%.



Carretilla elevadora



La Easy Gripper 3400-5T con el módulo de inclinación de 90°, es ideal para su uso en carretillas elevadoras.

Cargadoras frontales y manipuladoras telescópicas



La Easy Gripper 3400-5T Compact sin inclinación o con el módulo de inclinación de 35° es una buena elección en función de la inclinación proporcionada por el soporte.

Características estándar

Agarre único y seguro de 3 puntos

Evita accidentes.

Evita la deformación de los neumáticos.

Evita daños en neumáticos, llantas y equipamiento.

Sistema de cámaras integrado con 2 cámaras

Para una visión óptima y para una alineación precisa del cubo y del perno.

Con función IR automática en condiciones de iluminación insuficiente.

Rotación precisa +/-25°.

Inclinación de 35° o 90°, de horizontal a vertical

Luz de trabajo LED

Sistema de fijación personalizado

Accesorios opcionales

Sistema de cambio rápido

Fácil de enganchar y desenganchar.

Cambia entre Gripper y horquillas.

Fácil desplazamiento de los tubos de agarre para diversos fines

Tubos telescópicos para un largo alcance, para proporcionar espacio a los técnicos de neumáticos y para la manipulación de neumáticos dobles.

Brazo superior plano para limitar el espacio libre de los neumáticos

Herramientas para la manipulación segura de anillos de neumáticos

Las herramientas de manipulación de anillos especialmente diseñadas para manipular piezas de llanta de varias piezas es otra característica exclusiva que sólo está disponible con un Easy Gripper. Con las herramientas de manipulación de anillos, los técnicos de neumáticos pueden agarrar, sujetar, presionar o colocar neumáticos, llantas y anillos según sea necesario.

- una importante mejora de la seguridad y la eficacia

Personalización a petición



Agarre único y seguro de 3 puntos



Módulo de inclinación de 35° o 90°: de horizontal a vertical



Herramientas para la manipulación segura de anillos de neumáticos



Sistema de cámaras integrado para una visión óptima

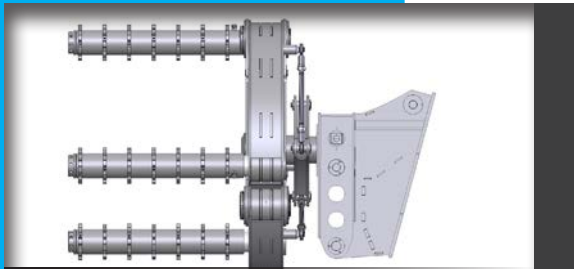

Módulo de inclinación de 35

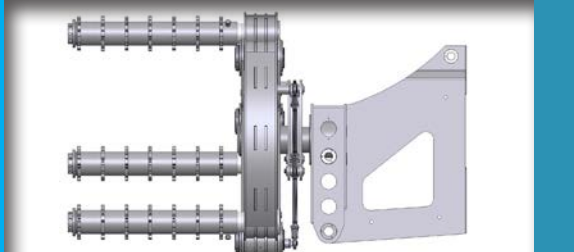

Módulo de inclinación de 90



Interfaz para fijación específica del transportista



Sistema de 2 cámaras: para alinear cubos y pernos



Luz de trabajo LED



Tubos telescópicos de largo alcance

Technical Specifications

Peso:	Compact = 3.050 kg / 35° = 3.200 kg / 90° = 3.300 kg
Capacidad de elevación:	5.000 kg (11.000 lbs) a C partir de B 650 mm 4.000 kg (8.800 lbs) a D partir de B 1.300 mm
Diámetro del neumático:	1.380 - 3.400 mm (55 - 133")
Tubos estándar:	Ø200 x 1.100 mm (8" x 43")
Tubos telescópicos:	Ø220 x 1.450 -> 1.900 mm (9" x 57" -> 75")
Adjunto:	Específico del transportista

Compact

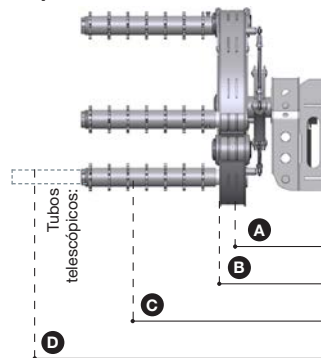

- A** CoG Gripper = 835 mm (33")
- B** Cara de Gripper = 1.030 mm (41")
- C** CoG Carga1 = 1.680 mm (66")
- D** CoG Carga2 = 2.205 mm (87")

35° Módulo de inclinación

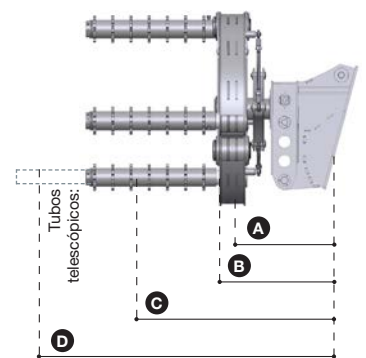

- A** CoG Gripper = 1.150 mm (45")
- B** Cara de Gripper = 1.350 mm (53")
- C** CoG Carga1 = 2.000 mm (79")
- D** CoG Carga2 = 2.650 mm (104")

90° Módulo de inclinación

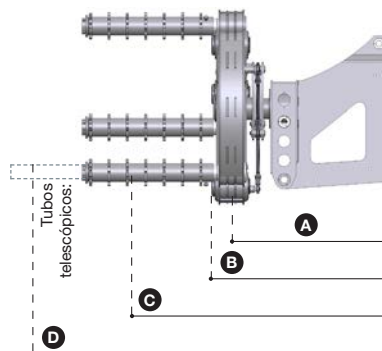

- A** CoG Gripper = 1.660 mm (65")
- B** Cara de Gripper = 1.790 mm (71")
- C** CoG Carga1 = 2.440 mm (96")
- D** CoG Carga2 = 3.100 mm (122")

Requisitos técnicos de la carretilla elevadora o del cargador

Capacidad de elevación:	Cálculo individual
Alimentación eléctrica:	12/24 V / min 10A
Hidráulica:	1 válvula hidráulica de doble efecto
Presión min-max:	150 - 250 bar (2.175 - 3.626 psi)
Presión de retorno:	máx. 10 bar (145 psi)
Caudal:	máx. 75 l/min. (19,8 gal/min.)



+45 72 344 344
info@justeasytools.dk
www.justeasytools.com
VAT no.: DK33644809

Just Easy Tools ApS
Nupark 51
DK-7500 Holstebro
Denmark