



**Diámetro do pneu**  
 1.200 - 2.390 mm  
 47" - 94"

**Capacidad de elevación**  
 1.200 kg  
 2.645 lbs

Ideal para:  
 Talleres de neumáticos  
 Servicio de neumáticos in situ  
 Líneas de montaje OEM

**Easy  
 Gripper  
 Crane**

**Mejorar  
 la seguridad**

**Ahorrar  
 tiempo**



## Herramientas profesionales para la manipulación de neumáticos AGRO y OTR

- Agarre único de 3 puntos
- Inclinación de 90°, de horizontal a vertical
- Fácil rotación de  $\pm 25^\circ$  a mano para la alineación de los pernos
- Mejorar el entorno de trabajo ergonómico
- Mejora la seguridad y la eficiencia
- Elimina los levantamientos pesados



Expertos en equipos de manipulación de neumáticos



# Mejorar la seguridad y la eficiencia

La Easy Gripper Crane mejora la seguridad y la eficiencia. Ahorra tiempo y reduce significativamente el esfuerzo y los riesgos para el operario, por lo que es un manipulador de neumáticos ideal para todo tipo de aplicaciones, desde tractores y equipos agrícolas hasta manipuladores de materiales y equipos de construcción.

## Capacidad

Con un rango de agarre de Ø1.200 - 2.395 mm (47 - 94") y una capacidad de elevación de 1.200 kg (2.645 lbs), la Easy Gripper Crane se ha desarrollado para facilitar la manipulación de neumáticos AGRO y OTR.



## Ideal para talleres, servicios de neumáticos in situ y fabricantes de equipos originales

El Easy Gripper grúa está diseñada para su uso con grúas de pluma de nudillo, grúas de taller y grúas aéreas.



## Diseño compacto

Con su diseño compacto, la Easy Gripper Crane ocupa un espacio mínimo y facilita las maniobras en espacios reducidos.





## Manipulación de neumáticos en cualquier entorno

La Easy Gripper Crane facilita la manipulación de un neumático o rueda y su colocación, por ejemplo, en la plataforma de un camión, en un estante de almacenamiento, o su montaje/desmontaje en un vehículo.

La Easy Gripper Crane es especialmente adecuada para la manipulación de neumáticos in situ en terrenos difíciles en los que es imprescindible utilizar el largo alcance de la grúa de pluma de nudillos.

## Características estándar

La grúa Easy Gripper grúa puede suministrarse para enganche de gancho y/o inserto, y viene con una función de inclinación y sujeción de 90° controlada hidráulicamente y una fácil rotación manual de  $\pm 25^\circ$  para la alineación de pernos.

## Opciones de configuración

La Easy Gripper Crane puede configurarse de diferentes maneras.

El juego de brazos de agarre intercambiables está disponible en dos tamaños que ofrecen diferentes diámetros de agarre:

- 1.200 - 1.800 mm (47 - 71")
- 1.790 - 2.390 mm (70 - 94")

La biela intercambiable viene de serie en tres longitudes diferentes: 700 mm (28"), 1.000 mm (39") y 2.300 mm (91").

## Ventajas

- Elimina los levantamientos pesados
- Fácil de manejar, incluso con una sola mano
- Cambio rápido del diámetro de agarre
- Manipulación de los neumáticos tanto en vertical como en horizontal
- Manejo de los neumáticos en superficies blandas y en terrenos difíciles
- Personalización a petición



Fácil rotación vertical de 360° con la mano



Reduce la tensión y el riesgo para el operador



Giro fácil de  $\pm 25^\circ$  a mano para la alineación de los pernos - 1



Giro fácil de  $\pm 25^\circ$  a mano para la alineación de los pernos - 2

## Especificaciones técnicas

Peso: 330 kg (727 lbs)

Capacidad de elevación: 1.200 kg (2.645 lbs)

## Requisitos técnicos

Hidráulica: 1 válvula hidráulica de simple o doble efecto en el extremo de la pluma de la grúa

La Easy Gripper Crane está diseñada para su uso con grúas de pluma articulada, grúas de taller y puentes grúa y puede suministrarse en dos versiones:

Para enganchar el gancho

Para la fijación del inserto

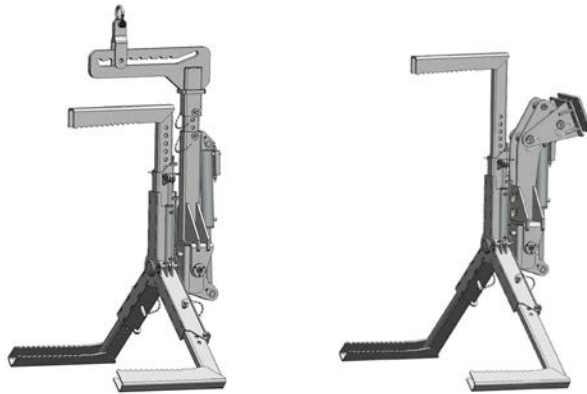

**A** Juegos de brazos de agarre:

1.200 - 1.800 mm (47 - 71")

1.790 - 2.390 mm (70 - 94")

**B** Bielas:

700 mm (28")

1.000 mm (39")

2.300 mm (91")

**C** Ancho:

1040 mm (41")

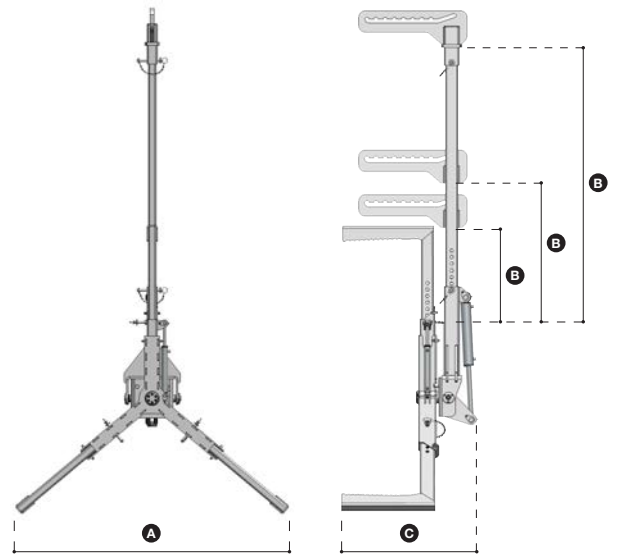

Distribuidor autorizado



+45 72 344 344  
info@justeasytools.dk  
www.justeasytools.com  
VAT no.: DK33644809

Just Easy Tools ApS  
Nupark 51  
DK-7500 Holstebro  
Denmark